

Montážní návod / Montážny návod

určeno pro Gabotherm® / určené pre Gabotherm®

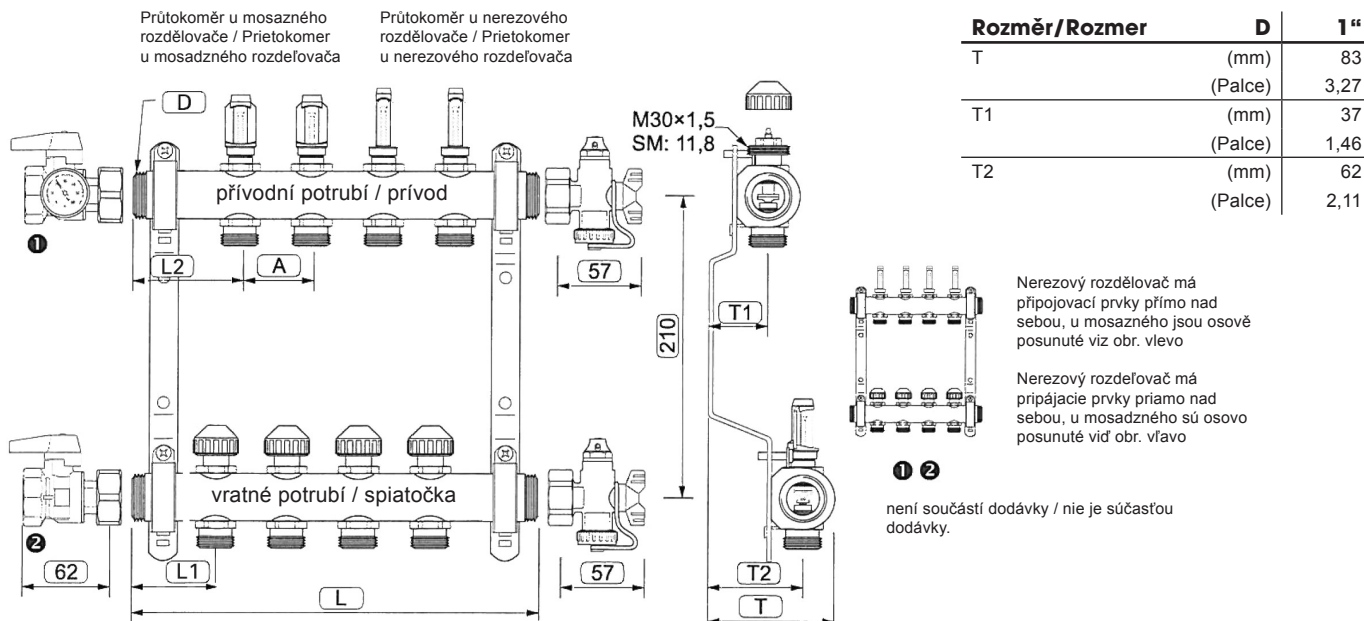

Rozměr / Rozmer	D	1"
T	(mm) 83	
	(Palce) 3,27	
T1	(mm) 37	
	(Palce) 1,46	
T2	(mm) 62	
	(Palce) 2,11	

Nerezový rozdělovač má připojovací prvky přímo nad sebou, u mosazného jsou osově posunuté viz obr. vlevo

Nerezový rozdělovač má připojovací prvky přímo nad sebou, u mosazného jsou osově posunuté viz obr. vlevo

1 2
není součástí dodávky / nie je súčasťou dodávky.

Průtokoměry: mosazný rozdělovač 0 - 6 l/min, nerezový rozdělovač 0 - 4 l/min. / Prietokomery: mosazný rozdělovač 0 - 6 l/min, nerezový rozdělovač 0 - 4 l/min.

Materiál rozdělovače / rozdeľovača	A	L1	L2	výstupy	2	3	4	5	6	7	8	9	10	11	12
mosaz/mosadz	55	55	80	(mm) délka/dĺžka	190	245	300	355	410	465	520	575	630	685	740
nerez/nerez	50	55	55	(mm)	160	210	260	310	360	410	460	510	560	610	660

1. Montáž rozdělovače

Ve skříňce rozdělovače:

Konzoly rozdělovače otopného okruhu upevněte na posuvných C-profilích na připravených svornících nebo otvorech. Dodržujte příslušné montážní pokyny.

Připojení k rozdělovači otopných okruhů

Rozdělovač otopných okruhů se v závislosti na rozsahu dodávky dodává společně se sadou kulových kohoutů a/nebo se sadou pro plnění. Trubky rozdělovače mají vnější závit 1" nebo 1¼", jenž umožňuje montáž kulových kohoutů nebo sady pro plnění. Tyto originální části příslušenství jsou samotesnění a montují se pomocí O-kroužku nebo plochého těsnění. Pokud k montáži použijete díly od jiných výrobců, záruka zaniká. U připojování trubek k rozdělovači postupujte dle pokynů pro montáž trubek v kapitole II.

Proplachování a plnění otopných okruhů

Za účelem proplachování a plnění otopných okruhů se na vnější závit plnicích kohoutů přišroubují hadice s hadicovými nátrubky ½" popř. ¾". Proplachovací nebo plnicí zařízení lze otevřít nebo zavřít otočením kulových kohoutů nebo otočením rýhovaných matic. Okruhy proplachujte/ plňte vždy po jednom. Proplachujte pouze ve směru průtoku. Je třeba zabránit vysokým diferenčním tlakům (> 1 bar). Rozdělovač provozujte s otopnou vodou podle VDI 2035. Dodržujte také pokyny uvedené v návodu plošného otopného systému. Přidání otopných okruhů rozdělovače k jednotlivým místnostem se provádí pomocí samolepicích etiket. Rozdělovače byly výrobcem přezkoušeny pomocí diferenčního tlaku. Výrobce přezkoušel těsnost a funkci rozdělovačů pomocí diferenčního tlaku. Zkušební tlak: max. 6 bar (max. 24 hod., < 30 °C).

Technické změny vyhrazeny.

1. Montáž rozdeľovača

V skrinke rozdeľovača:

Konzoly rozdeľovača vykurovacích okruhov upevnite pomocou pripravených svorníkov alebo otvorov na posuvných C-profiloch. Dodržiavajte príslušné montážne pokyny.

Pripojenie k rozdeľovaču vykurovacieho okruhu

Rozdeľovač vykurovacieho okruhu sa v závislosti od rozsahu dodáva spolu so súpravou guľových kohútov a/alebo so súpravou na plnenie. Telesá rozdeľovača majú vonkajší závit 1" alebo 1¼" umožňujúci montáž guľových kohútov alebo súpravy na plnenie. Tieto originálne časti príslušenstva sú samotesniace a montujú sa pomocou O-kružku alebo plochého tesnenia. Pri použití dielcov od iných výrobcov zanikajú nároky vyplývajúce zo záruky. Pri pripájaní rúrok k rozdeľovaču postupujte podľa pokynov na montáž rúrok v kapitole II.

Preplachovanie a plnenie vykurovacích okruhov

Pri preplachovaní a plnení vykurovacích okruhov sa na vonkajšie závit plnicích kohútov pripoja hadice s hadicovými koncovkami ½" príp. ¾". Preplachovacie alebo plnicie zariadenie možno otvoriť a zavrieť otočením krídlových alebo rýhovaných matic. Okruhy preplachujte/napĺňajte vždy po jednom. Preplachujte iba v smere prietoku. Treba sa vyhnúť vysokému diferenčnému tlaku (nad 1 bar). Rozdeľovač prevádzkujte s vykurovacou vodou podľa požiadaviek platných noriem. Dodržiavajte aj pokyny uvedené v návode plošného vykurovacieho systému. Samolepicími etiketami označte priradenie vykurovacích okruhov rozdeľovača k jednotlivým miestnostiam. Rozdeľovače boli výrobcom preskúšané diferenčným tlakom na tesnosť a funkciu. Skúšobný tlak: max. 6 bar (max. 24 hod., < 30 °C).

Technické zmeny sú vyhradené.

Montážní návod/Montážny návod

určeno pro Gabotherm® / určené pre Gabotherm®

2. Montáž trubek/Montáž rúrok

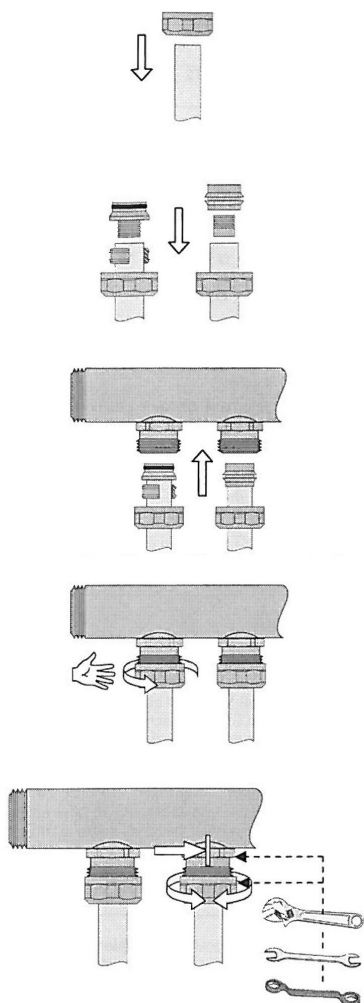

Plastovou, měděnou nebo kompaktní vícevrstvou trubku zkrátte v pravém úhlu, zbavte ořepků a kalibrujte. Na trubku navlékněte matici se svěrným kroužkem.

Plastovou, měděnou nebo kompaktní vícevrstvou rúrku skráťte v pravom uhle, odhližte ju a kalibrujte. Na rúrku navlečte maticu so zvieracím krúžkom.

Svěrný kroužek nasuňte na trubku a zasuňte hrdlový nátrubek.

Zvierací krúžok nasuňte na rúrku a zasuňte oporné puzdro.

Takto připravenou trubku zasuňte do šroubení.

Takto pripravenú rúrku zasuňte do závitového spoja.

Maticu se svěrným kroužkem přitáhněte rukou. Plastovou, měděnou nebo kompaktní vícevrstvou trubku přitom tlačte až na doraz.

Maticu so zvieracím krúžkom utiahnite rukou. Plastovou, měděnou nebo kompaktnú viacvrstvou rúrku pritom zatlačte až na doraz.

Výstupní šroubení přidržíte vidlicovým/otevřeným klíčem SW 24 a matici se svěrným kroužkem pomocí vidlicového klíče SW 30 pevně utáhněte (cca 25 – 30 Nm).

Výstupný závitový spoj pridržiavajte vidlicovým kľúčom 24 a maticu so zvieracím krúžkom pevne utiahnite vidlicovým kľúčom 30 uťahovacím momentom cca 25 – 30 Nm.

3. Propláchnutí a naplnění otopných okruhů / Prepláchnutie a naplnenie vykurovacích okruhov

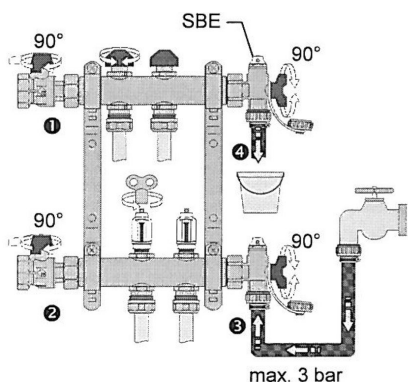

Technické změny vyhrazeny/Technické zmeny sú vyhradené.

Rozdělovač uzavřete kulovým kohoutem ❶+❷. Všechny ventily uzavřete ochrannými kryty. Hadici pro proplachování a plnění připojte na přívodní potrubí ❸. Výpust' na vratném potrubí ❹ musí být otevřena. **Všechny průtokoměry musí být zcela otevřené! Všechny okruhy uzavřete redukčním ventilem ve vratném potrubí, pouze ventil okruhu, který chcete propláchnout, musí být naplno otevřený!** Okruhy postupně propláchněte každý samostatně čistou vodou. Po propláchnutí redukční ventil uzavřete a propláchněte/naplňte další okruh. Po skončení proplachování/plnění odpojte hadici od potrubí.

Rozdeľovač uzavrite guľovým kohútom ❶+❷. Všetky ventily uzavrite ochrannými krytmi. Hadicu na preplachovanie a plnenie pripojte na prívod ❸; Výstup na späťočke ❹ musí byť otvorený. **Všetky prietokomery musia byť úplne otvorené! Všetky okruhy uzavrite regulačným ventilom v späťočke, iba ventil okruhu, ktorý chcete prepláchnuť, musí byť naplno otvorený!** Okruhy postupne prepláchnite každý samostatne čistou vodou. Po prepláchnutí regulačný ventil uzavrite a prepláchnite/naplňte ďalší okruh. Po skončení preplachovania/plnenia odpojte hadicu.

Montážní návod / Montážny návod

určeno pro Gabotherm® / určené pre Gabotherm®

4. Nastavení jemné regulace / Nastavenie jemnej regulácie

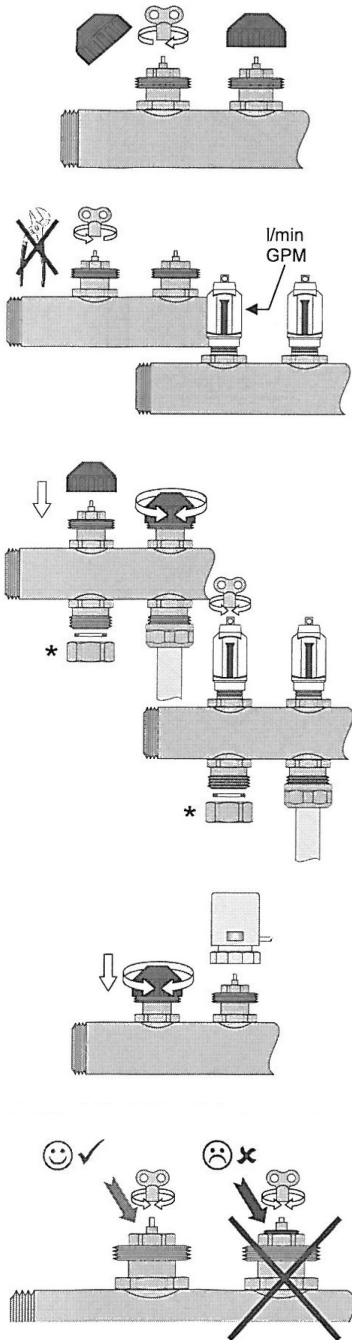

Sejměte ochranné kryty a ventil zavřete otáčením směrem doprava pomocí odvzdušňovacího klíče = minimální hodnota.

Odstráňte ochranné kryty a ventil zavřete otáčením smerom doprava pomocou odvzdušňovacieho kľúča = minimálna hodnota.

Objemový průtok se nastavuje otáčením regulačního ventilu doleva. Skutečnou hodnotu lze odečítat na průtokoměru. Po nastavení všech okruhů zkontrolujte hodnoty průtoku a případně je dodatečně vyregulujte.

Prietokový objem sa nastavuje otáčaním redukčného vretena doľava. Skutočná hodnota sa dá zistiť na prietokomere. Po nastavení všetkých okruhů zkontrolujte hodnoty prietoku, prípadne ich dodatočne vyregulujte.

Ventily ve vratném potrubí lze zavřít např. za účelem propláchnutí nebo plnění otopných okruhů. V takovém případě nasadte ochranný kryt a ventil zavřete otáčením doprava. Průtokoměr lze zavřít odvzdušňovacím klíčem. Ten se nepoužívá k regulaci průtoku.

(*) Pro trvalé uzavření je třeba na přípojovací díl již v rámci stavební přípravy našroubovat kryt 3/4" s těsněním.

Ventily v spätočke sa dajú zavrieť napr. pri preplachovaní alebo plnení vykurovacích okruhů. V takom prípade nasadte ochranný kryt a ventil zavřete otáčením doprava. Prietokomer sa dá zavrieť odvzdušňovacím kľúčom. Ten sa nepoužíva na reguláciu objemu.

(*) Na trvalé uzavretie treba na pripojovací dielec už v rámci stavebnej prípravy naskrutkovať kryt 3/4" s tesnením.

Ochranný kryt popř. termopohon po skončení nastavování opět nasadte, aby se zabránilo vnějším vlivům nebo znečištění ventilů.

Ochranný kryt príp. servopohon po skončení nastavovania znova nasadte, aby sa zabránilo vonkajším vplyvom alebo znečisteniu ventilov.

Jemný závit regulačního ventilu nesmí přečínat přes šestihran SW 19! Ventil je, ve srovnání s uzavřeným stavem, otevřený o 2,5 až 3 otáčky doleva (plný průtok).

Jemný závit nastavovacieho vretena nesmie prečnievať nad šesťhran SW 19! Ventil je, v porovnaní s uzavretým stavom, otvorený o 2,5 až 3 otáčky doľava (plný prietok).

UPOZORNĚNÍ: Je-li použito proporcionálních pohonů, musí být regulační ventil nezávisle na průtočném množství, které má být nastaveno, otevřen minimálně o 0,5 – 1 otáčku více. Regulace průtoku se přitom provádí prostřednictvím servopohonu analogicky k prostorové teplotě. Technické změny vyhrazeny.

UPOZORNENIE: Ak sa použijú proporcionálne pohony, musí byť regulačné vreteno nezávisle od prietokového množstva, ktoré sa má nastaviť, otvorené minimálne o 0,5 – 1 otáčku. Regulácia prietoku sa pritom robí pomocou servopohonu analogicky k teplote miestnosti. Technické zmeny sú vyhradené.

Montážní návod / Montážny návod

určeno pro Gabotherm® / určené pre Gabotherm®

5. Nastavení regulačního ventilu / Nastavenie redukčného ventilu

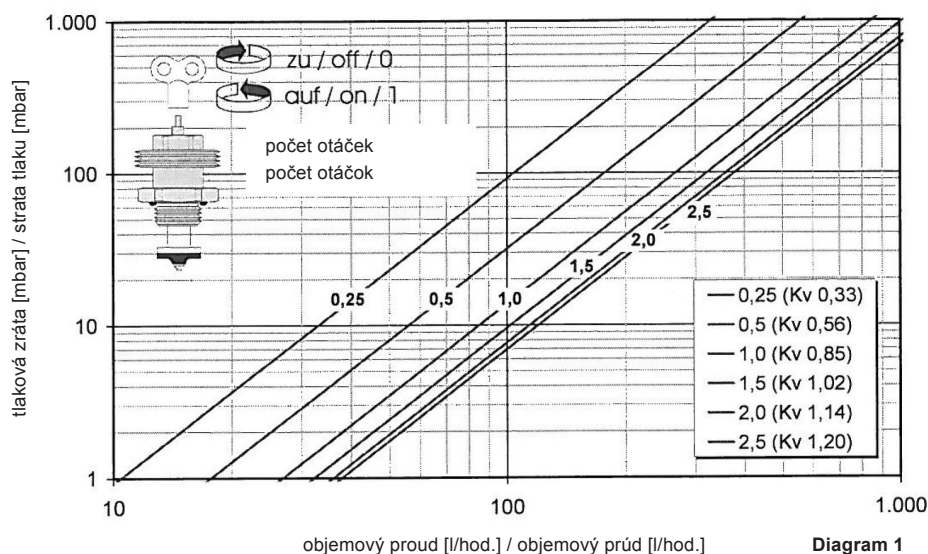

6. Celková tlaková ztráta / Celková strata tlaku

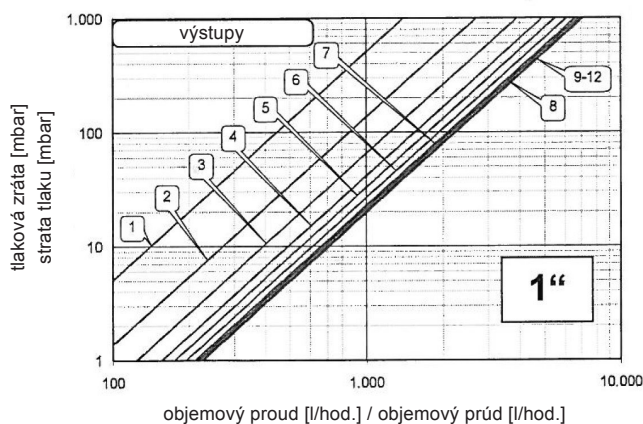

7. Limity tlaku a teploty / Limity tlaku a teploty

Provozní parametry tlak/teplota se musejí nacházet uvnitř limitního vymezení. Technické změny vyhrazeny.

Prevádzkové parametre tlak/teplota sa musia nachádzať vo vnútri limitného ohraničenia. Technické zmeny sú vyhradené.

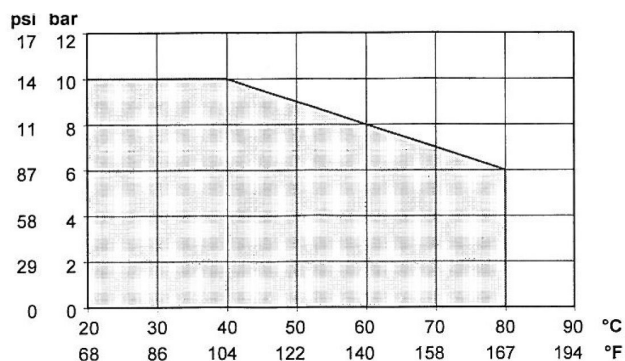

WOLF Česká republika s.r.o., Kořenského 25, 621 00 Brno
gabotherm@wolfcz.cz, www.podlahovetopeni.cz

WOLF Slovenská republika s.r.o., Galvaniho 15/A, 821 04 Bratislava
gabotherm@wolfsr.sk, www.gabotherm.sk

